

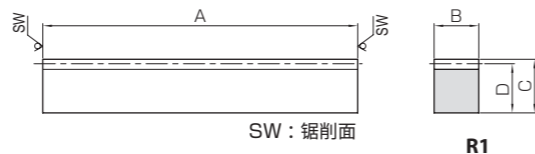

共通规格	
精度等级	KHK R 001 5级
齿轮基准面	法面
齿形	全齿高齿
法向压力角	20°
螺旋角	15°
材料	S45C
热处理	—
齿面硬度	(HB210以下)
表面处理	黑色表面氧化



产品型号	模数	有效齿数	螺旋方向	形状	全长				容许传动力 (N)				侧隙 (mm)	质量 (kg)
					A	B	C	D	弯曲强度	齿面强度	弯曲强度	齿面强度		
SRH2-100R SRH2-100L	m2	12	R L	RR RL	95	25	25	23	4710	1570	481	160	0.12~0.31	0.43
SRH2-500R SRH2-500L		75	R L	R1	505									
SRH2-1000R SRH2-1000L		152	R L		1010									
SRH3-100R SRH3-100L	m3	7	R L	RR RL	95	35	35	32	9910	3520	1010	359	0.15~0.38	0.84
SRH3-500R SRH3-500L		49	R L	R1	505									
SRH3-1000R SRH3-1000L		101	R L		1010									

产品型号	模数	齿数	螺旋方向	形状	全长				容许传动力 (N)				容许传动力 (kgf)		
					A	A'	B	C	D	弯曲强度	齿面强度	弯曲强度	齿面强度		
SRHF2-1000R SRHF2-1000L	m2	153	R L	RFR RFL	995.24	1001.94	25	25	23	4710	1570	481	160	4.49	SRHF2-1000R SRHF2-1000L
SRHF3-1000R SRHF3-1000L	m3	102	R L	RFR RFL	995.24	1004.62	35	35	32	9910	3520	1010	359	8.75	SRHF3-1000R SRHF3-1000L

产品型号	模数	齿数	螺旋方向	形状	全长				装配孔位置尺寸						
					A	A'	B	C	D	E	F	G	孔数	螺钉尺寸	
SRHFD2-1000R SRHFD2-1000L	m2	153	R L	RDR RDL	995.24	1001.94	25	25	23	10	47.62	180	6	M6	
SRHFD3-1000R SRHFD3-1000L	m3	102	R L	RDR RDL	995.24	1004.62	35	35	32	14	47.62	180	6	M10	

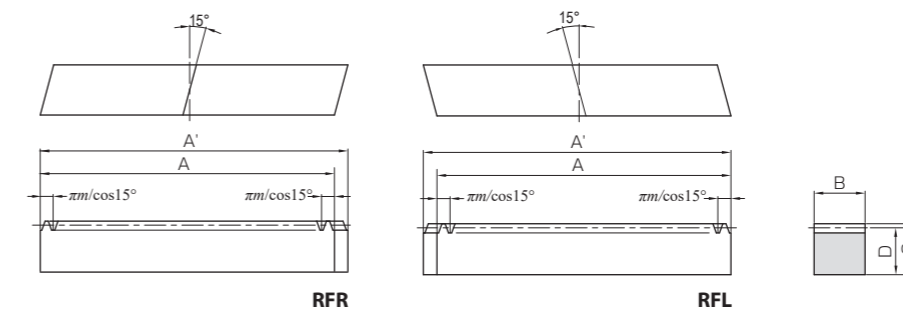
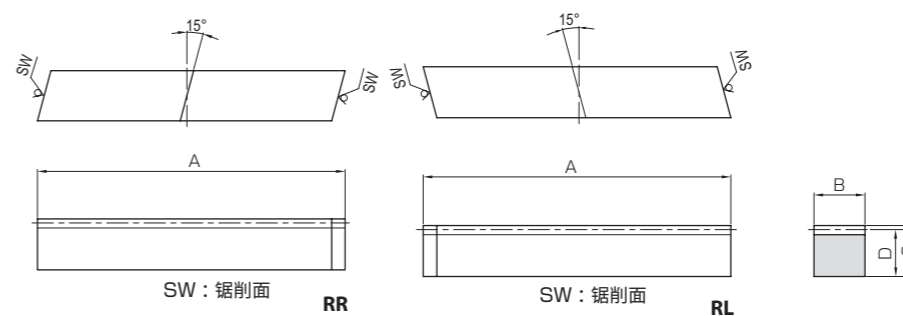

侧隙 (mm)	质量 (kg)	产品型号
0.12~0.31	4.49	SRHF2-1000R SRHF2-1000L
0.15~0.38	8.75	SRHF3-1000R SRHF3-1000L

装配孔形状尺寸			容许传动力 (N)				容许传动力 (kgf)		侧隙 (mm)	质量 (kg)	产品型号
H	I	J	弯曲强度	齿面强度	弯曲强度	齿面强度	弯曲强度	齿面强度			
7	11	7	4710	1570	481	160	0.12~0.31	4.43	SRHFD2-1000R SRHFD2-1000L		
10.8	17.5	11	9910	3520	1010	359	0.15~0.38	8.52	SRHFD3-1000R SRHFD3-1000L		

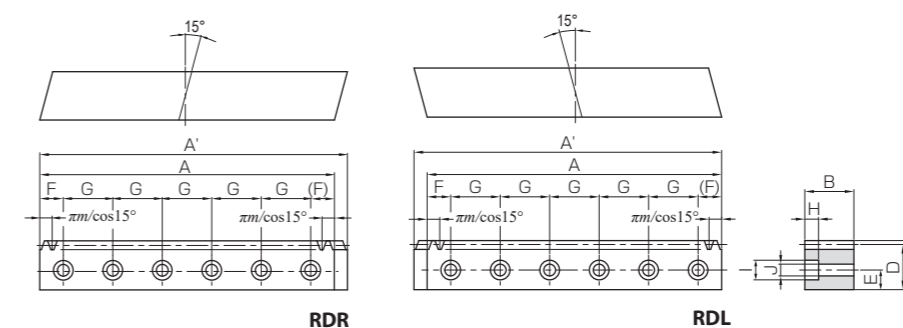

推荐配对小齿轮



SH 斜齿轮

详细说明第 202 页